

## PD MF 系列

机型选择：  
10~3 Bar, 12~1000 升/时



- LCD显示屏+自动变频+外控讯号调速功能。
  - 飞轮旋钮操作功能。
  - 单相220V电源/西门子三相电机。
  - 液位控制，待机和报警功能。
  - 操作面板转向调整功能（如左图）。
  - 流量范围选择广泛，多种泵头材质选择，具手动排气功能。
  - 240升/时以下机型标配PVDF材质泵头。
  - 160升/时以下机型，含底阀、注入阀、软管等标准安装配件。
  - 一体化单片式膜片，寿命更长更安全耐用。
  - 铝合金本体材质（Epoxy涂层），IP55防护等级，噪音78dbA（±5dB）。
  - 弹簧复位结构。
  - 自吸高度：3米。
  - 润滑油容量：0.3升（已填充，使用时需更换为排气型帽盖）。
  - 环境温度0~40°C。
  - 介质温度：PVDF泵头材质 0~65°C，  
SS泵头材质0~90°C，  
PVC泵头材质0~40°C。
- （药液温度可短暂性略微超过（最长 15 分钟），用于消毒或热水冲刷清洗。）

压力流量型号参数表（电源：220-240VAC 50Hz）

型号	最大背压 (Bar)	最大流量 (升/时)	马达功率 (kw)	冲程频率 (s/min)	泵头材质口径		安装 套件
					PP/PVDF	SS	
010060	10	60	0.18	175	G 1/2" 内径 13mm	R 1/2" G 1/2"	含
010030		30		94			
010024		24		70			
010012		12		35			
010016		16		35			
010105	10	105	0.37	175	G 3/4" 内径 13mm	R 3/4" G 3/4"	含
010056		56		94			
010042		42		70			
010021		21		35			
007160	7	160	0.37	175	G 3/4" 内径 13mm	R 3/4" G 3/4"	含
007086		86		94			
007064		64		70			
007032		32		35			
005240	5	240	0.37	175	G 3/4" 内径 18mm	R 3/4" G 3/4"	选配
005128		128		94			
005096		96		70			
005048		48		35			

※上表中流量是以水在 20°C 及表列背压下测得，适用于粘度 100cps 以下介质，需较高粘度（最大 50000cps）机型的请咨询产品供应商

压力流量型号参数表 (电源: 220-240VAC 50Hz)

型号	最大背压 (Bar)	最大流量 (升/时)	马达功率 (kw)	冲程频率 (s/min)	泵头材质口径		安装 套件
					PP	SS	
005350	5	350	0.37	175	G 1-1/2" 内径 30mm	R 1"	选配
005188		188		94			
005140		140		70			
005070		70		35			
005440	5	440	0.37	175	G 1-1/2" 内径 30mm	R 1"	选配
005236		236		94			
005176		176		70			
005088		88		35			
005530	5	530	0.37	175	G 1-1/2" 内径 30mm	R 1"	选配
005284		284		94			
005212		212		70			
005106		106		35			
005M00	5	1000	0.55	175	G 1-1/2" 内径 30mm	R 1"	选配
005750		750		175			
003M00	3	1000	0.37	175	G 1-1/2" 内径 30mm	R 1"	选配
003750		750		175			

※上表中流量是以水在 20°C 及表列背压下测得, 适用于粘度 100cps 以下介质, 需较高粘度 (最大 50000cps) 机型的请咨询产品供应商

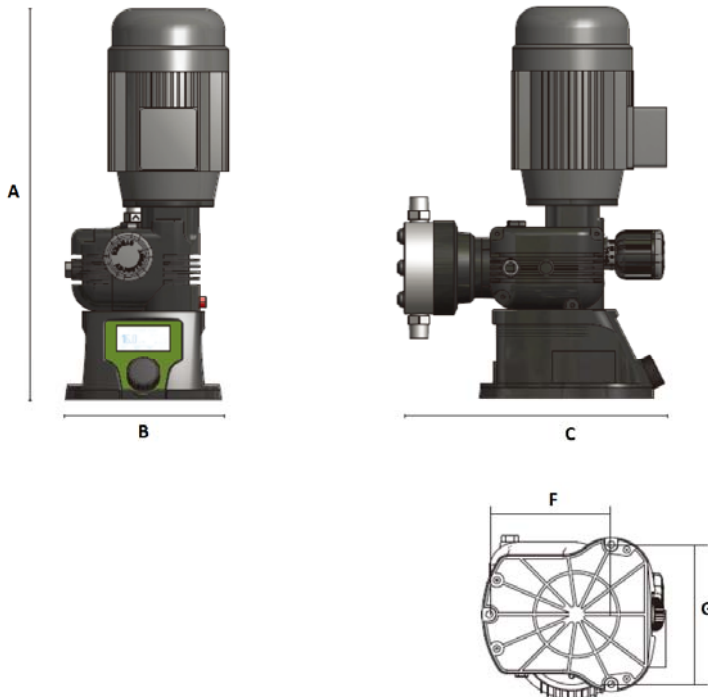

尺寸表 (mm)	
	UM 泵头 (PP)
<b>A</b>	450
<b>B</b>	200
<b>C</b>	340
<b>F</b>	140
<b>G</b>	160
固定孔径	8